

P o d m i e n k y

Obchodnej verejnej súťaže na prenájom stánkov na predaj vianočných darčiekov, balených potravín, rozlievaných nápojov a jedla určeného na priamu konzumáciu na podujatí Hlavný vianočný trh na Hlavnom námestí a Františkánskom námestí na obdobie od 27.11.2025 do 6.1.2026.

Bratislavské kultúrne a informačné stredisko

v y h l a s u j e

v zmysle § 281 a nasl. zákona č. 513/1991 Zb. Obchodný zákonník v znení neskorších predpisov

o b c h o d n ú v e r e j n ú s ú ť a Ź

na prenájom stánkov na predaj vianočných darčiekov, balených potravín, rozlievaných nápojov a jedla určeného na priamu konzumáciu na podujatí Hlavný vianočný trh na Hlavnom námestí a Františkánskom námestí na obdobie od 27.11.2025 do 6.1.2026.

1. Vyhlasovateľ:

Bratislavské kultúrne a informačné stredisko

so sídlom: Židovská 1, 815 15 Bratislava

zastúpené: Mgr. Katarínou Hulíkovou, riaditeľkou

IČO: 30764544

číslo účtu (IBAN): SK05 0900 0000 0050 2800 1024

2. Predmet obchodnej verejnej súťaže:

Nájom jednotlivých typov predajných stánkov počas podujatia Hlavný vianočný trh 2025. Jednotlivé typy predajných stánkov, vrátane povinných otváracích hodín sú špecifikované v Prílohe č.2 týchto podmienok.

3. Lokalita umiestnenia stánkov:

Hlavné námestie a Františkánske námestie v Bratislave.

4. Účel nájmu stánkov:

Prevádzkovanie jednotlivých typov predajných stánkov počas Hlavného vianočného trhu 2025 s nasledujúcim sortimentom v závislosti od typu stánku:

a) stánok typ "VD":

- ľudovo umelecké výrobky – z prírodných materiálov / kovu, keramiky, skla, textilu, kože, šupolia, dreva
- vianočné ozdoby z rôznych materiálov – najmä ručná výroba
- dizajnové výrobky – šperky, doplnky k odevu, čiapky, rukavice, šály a pod.
- starožitnosti
- knihy, LP platne a iné multimedialne nosiče
- handmade úžitkové predmety – sviečky, keramika, odev, obuv

b) stánok typ "BP":

- balené pekárenské a cukrárenské výrobky / koláče, chlieb, pečivo, zákusky, vianočné pečivo
- domáce oblátky / slané, sladké
- balené medovníky
- syry a mliečne výrobky
- balené čaje, balená káva, bylinky, koreniny, sušené a nakladané ovocie, džemy, pretlaky
- čokoláda a výrobky z čokolády / okrem rozlievaných nápojov
- cukrovinky / turecký med, kokosové kmene, lízanky a pod.
- med, výrobky z medu, fľašovaná medovina / okrem rozlievanej medoviny a včeloviny
- sortiment môže byť doplnený vianočnými darčekom podľa sortimentu stánku „VD“ podľa bodu a) tohto článku

c) stánok typ "JnPK1" a "JnPK2":

- jedlo na priamu konzumáciu / BEZ predaja akýchkoľvek nápojov /
- tradičné grilované pokrmy / mäso (pečené, grilované ...), klobásy, jaternice, cigánska pečenka, pečená hus, kačica a prílohy, grilovaný hermelín a pod.
- grilované / pečené ryby
- iba syrové výrobky určené na priamu konzumáciu, teplé i studené (grilovaný oštiepok a pod.)
- trhance, párance, halušky, parené buchty
- zemiakové placky – pripravované na mieste
- langoše – pripravované na mieste
- lokše – pripravované na mieste, na rôzne spôsoby
- pekárenské a cukrárenské výrobky určené na priamu konzumáciu / štrúdle, zákusky, trdelníky a pod.
- rôzne iné špeciality tradičnej i svetovej kuchyne / gyóza, plnený pečený zemiak, pljeskavica a pod.

d) stánok typ "RN":

- rozlievané nápoje nealkoholické / káva, čaj, horúca čokoláda, nealko-punč, voda a pod.
- rozlievané nápoje s nízkym obsahom alkoholu / víno, pivo, varené víno, grog, varená medovina, punč a pod.
- liehoviny a destiláty výlučne zmiešané s nealkoholickým nápojom

Liehoviny a destiláty NESMÚ byť v stánku vystavené ani vizuálne propagované. V stánku RN je predajca povinný zabezpečiť priestor s šírkou na pulte min. 1m, ktorá

bude určená výhradne na výkup vratných pohárov. Tento priestor bude viditeľne označený. Všetky nápoje musia byť rozlievané do vratných pohárov predpísaných vyhlasovateľom.

e) stánok typ "EN":

- rozlievané nápoje nealkoholické / káva, čaj, horúca čokoláda, nealko-punč, voda a pod.
- čapované pivo
- rozlievané ovocné vína s nízkym obsahom alkoholu
- rozlievaná medovina
- darčekové balenie fľaše medoviny alebo ovocného vína v skle

V tomto stánku je zakázaný predaj alkoholických nápojov iných, ako uvedených vyššie (v časti EN). Všetky nápoje musia byť rozlievané do vratných pohárov predpísaných vyhlasovateľom. Zároveň môžu byť ponúkané ako originálne zabalené fľaše v skle (podľa podmienok v kategórii BP).

Rozmery stánku a zázemia uvedené v prílohe sú orientačné. Presné rozmery sú predmetom ďalšej dohody oboch strán, podľa priestorových možností a umiestnenia konkrétneho stánku vybraného úspešným navrhovateľom.

5. Doba nájmu stánkov:

Doba nájmu stánkov je stanovená na obdobie od 27.11.2025 do 6.1.2026.

6. Minimálna výška nájomného stánku:

Typ stánku:	Minimálna výška nájomného za obdobie od 27.11.2025 do 06.01.2026
VD	2700,- EUR
BP	2700,- EUR
JnPK1	8700,- EUR
JnPK2	17600,- EUR
RN	19400,- EUR
EN	4600,- EUR

Nájomné zahŕňa náklady na dodávku elektrickej energie a na dodávku vody, vývesný štít, podpora pri výrobe cenníkov, nočná strážna služba, zdravotný a protipožiarny dozor, odvoz odpadu pre stánky JnPK1, JnPK2, RN, EN.

Minimálne výšky nájmov sú uvedené bez DPH (23%), ktorú je potrebné prirátat' k cene nájomného.

7. Splatnosť nájomného:

Nájomné je splatné nasledovne:

7.1. Zálohová platba

- Zálohová platba je splatná do dvoch týždňov od popisu zmluvy s úspešným

uchádzačom a je určená v jednotnej výške podľa jednotlivých typov stánkov:

Typ stánku:	Zálohová platba podľa typu stánku:
VD	1000,- EUR
BP	1000,- EUR
JnPK1	2000,- EUR
JnPK2	3000,- EUR
RN	3000,- EUR
EN	2000,- EUR

7.2. Zvyšná suma nájomného:

- Zvyšnú sumu nájomného uhradí úspešný žiadateľ najneskôr do **16.09.2025**

7.3. Zábezpeka:

- Okrem nájomného uhradí úspešný žiadateľ aj vratnú zábezpeku, ktorá bude slúžiť na krytie prípadných nákladov spojených s poškodením majetku prenajímateľa, alebo na úhradu vyrubených pokút.
- Výška vratnej zábezpeky je určená podľa jednotlivých typov stánkov nasledovne:

Typ stánku:	Vratná zábezpeka podľa typu stánku
VD	1000,- EUR
BP	1000,- EUR
JnPK1	2000,- EUR
JnPK2	3000,- EUR
RN	3000,- EUR
EN	2000,- EUR

- Vratné zábezpeky budú po odrátaní vyrubených pokút a prípadných nákladov vrátené žiadateľom najneskôr do **15.2.2026**.

8. Podmienky účasti v súťaži:

Súťaže sa môžu zúčastniť fyzické osoby, podnikajúce sa na základe živnostenského oprávnenia, právnické osoby a občianske združenia. Každý účastník súťaže predloží pri podávaní návrhu vyhlasovateľovi:

- 8.1. **Fyzická osoba, podnikajúca na základe živnostenského oprávnenia:** výpis zo živnostenského registra (v prípade zahraničného účastníka je potrebné predložiť výpis z obdobného registra vedeného podľa právnych predpisov krajiny jeho sídla. Ak sa v krajine sídla zahraničného účastníka takýto register nevedie, účastník predloží čestné vyhlásenie o oprávnení poskytovať požadované služby alebo dodávať tovar, overené podľa platných právnych predpisov krajiny jeho sídla);
- 8.2. **Právnická osoba:** výpis z Obchodného registra (v prípade zahraničného účastníka je potrebné predložiť výpis z obdobného registra vedeného podľa právnych predpisov krajiny jeho sídla. Ak sa v krajine sídla zahraničného účastníka takýto register nevedie, účastník predloží čestné vyhlásenie o oprávnení poskytovať požadované služby alebo dodávať tovar, overené podľa platných právnych predpisov krajiny jeho sídla);

- 8.3. **Občianske združenie:** stanovy a registráciu
- 8.4. Vyhlásenie účastníka súťaže, že nemá nesplnené finančné záväzky voči vyhlasovateľovi súťaže, alebo Hlavnému mestu SR Bratislava;
- 8.5. Súhlas účastníka súťaže, že súhlasí so spracovávaním svojich osobných údajov počas obchodnej verejnej súťaže v zmysle zákona č. 428/2002 Z. z. o ochrane osobných údajov v platnom znení.

9. Obsah súťažného návrhu:

Za súťažný návrh účastníka súťaže sa považuje riadne a úplne vyplnený elektronický formulár - Žiadosť o nájom stánku na Hlavnom vianočnom trhu 2025, vrátane Príloh, ktorý bola podaný prostredníctvom elektronického systému EGRANT v lehote na podávanie súťažných návrhov.

Do návrhu účastník súťaže okrem iného doplní:

- 9.1. ponuku výšky nájomného za stánok (minimálna cena je uvedená v bode 6. týchto podmienok),
- 9.2. scan výpisu zo živnostenského registra, resp. obchodného registra,
- pri ľudovo-umeleckej tvorbe v predmete činnosti uvedenej v živnostenskom, resp. obchodnom registri musí byť uvedená výroba ponúkaného tovaru,
 - pri predaji komerčných produktov v predmete činnosti uvedenej v živnostenskom, resp. obchodnom registri musí byť uvedený nákup a predaj tovaru,

10. Spôsob, miesto a lehota predkladania súťažných návrhov:

Súťažný návrh je možné podať **len formou vyplneného formuláru prostredníctvom elektronického systému EGRANT**. Na súťažné návrhy podané na inom tlačive, alebo inou formou nebude komisia prihliadať.

Účastníci súťaže môžu podávať svoje súťažné návrhy v lehote do 8.6.2025.

Vyhodnotenie predložených súťažných návrhov sa uskutoční dňa 7.7.2025.

Na účely hodnotenia súťažných návrhov vyhlasovateľ zriadi odbornú komisiu (ďalej len "komisia"). Detaily budú zverejnené v Štatúte Odbornej komisie BKIS pre Hlavný vianočný trh 2025.

Hodnotenie súťažných návrhov je neverejné.

Súťažné návrhy predložených ponúk nemôžu účastníci súťaže po podaní meniť ani dopĺňať. Do súťaže nemožno zahrnúť návrhy, ktoré boli predložené po termíne určenom v týchto súťažných podmienkach ani návrhy, ktorých obsah nezodpovedá súťažným podmienkam. Takéto návrhy komisia odmietne.

11. Kritéria hodnotenia súťažných návrhov:

Komisia prideli jednotlivým návrhom účastníkov súťaže body podľa nasledujúcich kritérií:

- a) **Vami navrhovaná cena nájomného**- váha 20 bodov zo 100 bodov
- b) **Kvalita ponúkaného sortimentu**- váha 30 bodov zo 100 bodov
- c) **Cenová dostupnosť ponúkaného tovaru/ výhodný produkt**- váha 20 bodov zo 100 bodov
- d) **Referencie a história uchádzača**- váha 20 bodov zo 100 bodov
- e) **Environmentálny aspekt**- váha 10 bodov zo 100 bodov

Účastník súťaže musí získať v celkovom hodnotení minimálne 40 bodov. Komisia vyberá uchádzačov v každej kategórii podľa typu stánku podľa poradia stanoveného počtom pridelených bodov. Každý predložený návrh hodnotia členovia komisie samostatne s vyhodnotením kritérií. Prijatý predložený návrh hodnotí každý člen komisie individuálne.

Komisia vyberie v rámci kritéria „Cenová dostupnosť ponúkaného tovaru/ výhodný produkt len jednu z troch ponúknutých položiek, ktorá bude pre uchádzača záväzná a bude aj súčasťou nájomnej zmluvy. Prípadné jednostranné zmeny a doplnenia nemusia byť akceptované.

Štatút Odbornej komisie Bratislavského kultúrneho a informačného strediska pre Hlavný vianočný trh je zverejnený na stránke www.bratislavskevanoce.sk.

12. Vyhlásenie výsledkov súťaže, uzavretie zmluvy

- 12.1. **Výsledky** obchodnej verejnej súťaže budú zverejnené na internetovej stránke www.bratislavskevanoce.sk najneskôr do 7.7.2025.
- 12.2. Vyhlasovateľ súťaže si vyhradzuje právo kedykoľvek do prijatia návrhu a podpisu zmluvy **zrušiť** túto obchodnú verejnú súťaž. O zrušení súťaže budú účastníci súťaže, ktorí podali návrhy, písomne vyrozumení. Zrušenie súťaže bude uverejnené na internetovej stránke www.bratislavskevanoce.sk.
- 12.3. Vyhlasovateľ súťaže si vyhradzuje právo odmietnuť návrhy, ktorých obsah nebude zodpovedať podmienkam súťaže, alebo budú doručené po lehote stanovenej vo vyhlásení súťaže.
- 12.4. Vyhlasovateľ súťaže si vyhradzuje právo odmietnuť všetky predložené návrhy. O odmietnutí predložených návrhov písomne upovedomí vyhlasovateľ účastníkov do 20 dní odo dňa vyhodnotenia obchodnej verejnej súťaže.
- 12.5. Vyhlasovateľ súťaže si vyhradzuje právo v prípade zistenia neúplnosti súťažného návrhu z hľadiska vyhlásených požiadaviek vyradiť súťažný návrh z obchodnej verejnej súťaže.
- 12.6. Vyhlasovateľ súťaže neuhrádza účastníkom súťaže náklady spojené s ich účasťou v tejto obchodnej verejnej súťaži a účastníci súťaže v plnej miere znášajú všetky náklady s ich účasťou v súťaži.
- 12.7. V prípade, ak nedôjde k dohode s úspešným účastníkom súťaže, vyhlasovateľ si vyhradzuje právo priamo osloviť ďalšieho účastníka súťaže podľa poradia v ohodnotení súťažných návrhov, prípadne priamo vybrať iný vhodný subjekt, ak preukáže plnú technickú zhodu s podmienkami predaja na Hlavnom vianočnom trhu v zmysle ponúkaného sortimentu, minimálneho nájomného, typu stánku, povinných podmienok predaja a pod.
- 12.8. **Vyhlasovateľ súťaže si vyhradzuje právo:**
 - a) kedykoľvek zrušiť túto verejnú obchodnú súťaž. O zrušení súťaže budú účastníci, ktorí podali návrhy, upovedomení.

- b) odmietnuť všetky predložené súťažné návrhy.
 - c) v prípade zistenia neúplnosti súťažného návrhu z hľadiska požiadaviek vyhlasovateľa uvedených v súťažných podkladoch, vyradiť návrh z obchodnej verejnej súťaže.
- 12.9. Po zverejnení výsledkov obchodnej verejnej súťaže vyzve vyhlasovateľ súťaže úspešných účastníkov na uzavretie zmluvy v zmysle časového harmonogramu (Príloha č.3).
- 12.10. Po vyhlásení výsledkov bude umiestnenie úspešných účastníkov súťaže v jednotlivých typov stánkov vykonané formou individuálneho výberu zo strany účastníkov a to v poradí určenom Komisiou. Účastník, ktorý sa nedostaví na individuálny výber stánku akceptuje, že môže byť umiestnený v stánku určenom vyhlasovateľom.

13. Ďalšie podmienky:

- 13.1. Úspešný účastník súťaže je povinný najneskôr **do 19.10.2025** zaslať prenajímateľovi kompletný predávaný sortiment vrátane cien a gramáže jednotlivých produktov a tovarov.
- 13.2. Úspešný účastník súťaže je povinný zachovať vzhľad stánku, ktorý mu poskytne vyhlasovateľ, má zakázané ozdobovať a inak upravovať stánok z vonkajšej strany. Presný dizajn-manuál je súčasťou Všeobecných obchodných podmienok pre nájom stánkov na Hlavný vianočný trh, ktoré nájdete na www.bratislavskevianoce.sk. Na vonkajšej strane stánku je úspešný uchádzač povinný umiestniť cenník ponúkaného tovaru a logo výlučne na mieste určenom vyhlasovateľom (podľa design- manuálu). Úspešný uchádzač je povinný rešpektovať pravidlá nájomnej zmluvy týkajúcich sa jednotného vizuálneho konceptu a estetickéj úrovne exteriéru, adekvátnych pre charakter trhov reprezentujúcich úroveň hlavného mesta SR Bratislavy.
- 13.3. V prípade stánkov s jedlom na priamu konzumáciu typ "JnPK1" a "JnPK2" je úspešný účastník povinný zabezpečiť v stánku osobu s odbornou spôsobilosťou - vyučený kuchár v prevádzke počas celej doby trvania Vianočných trhov.
- 13.4. Úspešný účastník je povinný používať pri predaji jednorazového riadu výlučne kompostovateľný riad /tácky, taniere, príbory, slamky a pod./ v zmysle normy EN:13432. Zároveň má povinnosť preukázať sa certifikátom vydaným autorizovanou skúšobňou, v zmysle predmetnej normy. Úspešný účastník je povinný na predaj sortimentu používať kompostovateľné vrecká a tašky z papiera alebo z bioplastu.
- 13.5. Úspešný účastník je povinný používať na vlastné náklady systém vratných pohárov realizovaný počas podujatia vyhlasovateľom a zároveň sa zaväzuje nepoužívať akékoľvek iné typy pohárov / ani kompostovateľných / počas celej doby trvania trhov.
- 13.6. Predaj nápojov balených v plastových fľašiach a plechovkách je zakázaný vo všetkých typoch predajných stánkov.
- 13.7. Úspešný účastník je povinný vykonávať vyhlasovateľom predpísané triedenie odpadu vo svojom stánku a jeho zázemí, triediť aj obaly zo surovín, polotovarov, biologicky rozložiteľný kuchynský odpad a použité jedlé tuky a oleje.
- 13.8. Úspešný uchádzač je povinný požiadať Mestskú časť Bratislava - Staré Mesto o povolenie vjazdu za účelom zariadenia predajného stánku a jeho zásobovania. Úspešný účastník je povinný požiadať Mestskú časť Bratislava - Staré Mesto o povolenie na predaj výrobkov a poskytovanie služieb na trhovom mieste. Úspešný uchádzač nesie všetky náklady spojené s týmito žiadosťami voči Mestskej časti Bratislava- Staré Mesto.
- 13.9. Prívod vody do stánku typu "JnPK1", "JnPK2" a "RN" a "EN", umývadlo a ohrievač zabezpečí vyhlasovateľ. Úspešný účastník je povinný akceptovať umiestnenie týchto

zariadení priamo v prenajatom stánku.

13.10. **Prístavby musia byť schválené zodpovedným zamestnancom prenajímateľa a je možné ich realizovať len v prípade priestorových a technických možností.**

13.11. Ďalšie obchodné podmienky sú uvedené v návrhu zmluvy (Príloha č.1) a Všeobecných obchodných podmienkach pre nájom stánkov na Hlavnom vianočnom trhu, ktoré sú zverejnené na webovej stránke <http://www.bratislavskevianoce.sk>.

Zoznam Príloh:

- Príloha podmienok č.1 Návrh zmluvy
- Príloha podmienok č.2 Špecifikácia jednotlivých typov predajných stánkov
- Príloha podmienok č.3 Časový harmonogram

Príloha podmienok č.1: Návrh zmluvy**ZMLUVA O NÁJME PREDAJNÉHO STÁNKU č. ...*****HLAVNÝ VIANOČNÝ TRH BRATISLAVA 2025***

uzatvorená podľa § 663 a nasl. Občianskeho zákonníka

I.**Zmluvné strany****Bratislavské kultúrne a informačné stredisko**

Právna forma: Príspevková organizácia hlavného mesta Bratislavy
Sídlo: Židovská 1, 815 15 Bratislava
Štatutárny orgán: Katarína Hulíková, riaditeľka
IČO: 30 794 544
DIČ: 2021795358
IČ DPH: SK2021795358
Číslo účtu (IBAN): SK08 0900 0000 0050 2800 1067

(ďalej len „prenajímateľ“)

a

Obchodné meno:

Právna forma:
Sídlo:
Štatutárny orgán:
IČO:
DIČ:
IČ DPH:
Číslo účtu (IBAN):
Spoločnosť registroval
pod číslom

(ďalej len „nájomca“)

Zmluvné strany sa dohodli na uzatvorení zmluvy o nájme predajného stánku za nasledovných podmienok:

II.**Predmet zmluvy**

1. Prenajímateľ prenajíma nájomcovi predajný stánok typu:

(ďalej len „predmet nájmu“) v katastrálnom území Staré mesto na Hlavnom námestí v Bratislave, v zmysle situácie rozmiestnenia stánkov na Hlavnom námestí v Bratislave počas podujatia „**Hlavný vianočný trh 2025**“, ktorý bude trvať v termíne **od 27.11.2025 do 6. 1. 2026. Situačný plán rozmiestnenia stánkov na Hlavnom námestí je prílohou č.1 tejto Zmluvy.**

2. Účelom nájmu je prevádzkovanie predajného stánku pod názvom:

na predaj sortimentu:

3. Dohodnuté umiestnenie stánku, na základe aktuálneho pôdorysu:
4. Zmluvné strany berú na vedomie a súhlasia, že práva a povinnosti vyplývajúce z uzatvorenia tejto Zmluvy sú upravené aj vo Všeobecných obchodných podmienkach pre nájom stánkov na Hlavný vianočný trh zo dňa 16.5.2025. (ďalej len ako „VOP“). Ustanovenia tejto Zmluvy majú prednosť pred ustanoveniami VOP. VOP sú neoddeliteľnou súčasťou tejto Zmluvy, sú zverejnené na stránke www.bratislavskevianoce.sk/dokumenty-pre-predajcov/ a nájomca podpisom tejto Zmluvy prejavuje svoj určitý, zrozumiteľný súhlas so znením VOP a zaväzuje sa ich dodržiavať.

III.

Vznik, doba a ukončenie nájmu

1. Nájom sa dojednáva na dobu určitú od 27. 11. 2025 do 6. 1. 2026.
2. Nájom sa končí uplynutím doby, na ktorú sa dojednal.
3. Ak nie je v tejto zmluve výslovne uvedené inak, zmluvné strany sa dohodli, že prenajímateľ je oprávnený jednostranne odstúpiť od tejto zmluvy aj bez predchádzajúceho písomného upozornenia nájomcovi, a to v prípadoch, ak:
 - a) nájomca v rozpore s touto zmluvou dá predmet nájmu do podnájmu alebo inej dispozície tretej osobe;
 - b) nájomca predmet nájmu užíva na iný ako dohodnutý účel podľa čl. II. ods. 2 tejto zmluvy a/alebo v rozpore s čl. II ods. 4 VOP ;
 - c) nájomca predáva sortiment
 - I. iný než dohodnutý;
 - II. v rozpore s čl. III VOP určený pre jednotlivý typ stánku;
 - III. v rozpore so zákonom č. 178/1998 Z.z. o podmienkach predaja výrobkov a poskytovania služieb na trhových miestach a o zmene a doplnení zákona č. 455/1991 Zb. o živnostenskom podnikaní (živnostenský zákon) v znení neskorších predpisov (ďalej len ako „zákon č. 178/1998 Z.z.“), inými všeobecne záväznými právnymi predpismi;
 - IV. v rozpore s VZN mestskej časti Bratislava-Staré mesto č.14/2013 z 29.10.2013 o podmienkach predaja výrobkov a poskytovaní služieb na trhových miestach na území mestskej časti Bratislava-Staré mesto (ďalej len ako „VZN č. 14/2013“);
 - V. v rozpore s VZN mestskej časti Bratislava-Staré Mesto č. 15/2013, ktorým sa vydávajú trhové poriadky pre trhoviská, tržnice a príležitostné trhy na území mestskej časti Bratislava-Staré Mesto a jej prílohou č. 6, ktorým sa vydáva Trhový poriadok pre príležitostný trh na Hlavnom námestí (ďalej len ako „VZN č. 15/2013“);
 - d) nájomca napriek písomnému upozorneniu prenajímateľa neodstráni nedostatky v oblasti hygienických, požiarých a bezpečnostných predpisov, vyžadovaných v čl. V tejto Zmluvy a/alebo v čl. VII. VOP, a/alebo v čl. VIII. VOP, a/alebo čl. IX VOP, a/alebo
 - e) nájomca napriek písomnému upozorneniu prenajímateľa poruší svoje povinnosti uvedené v článku V. tejto zmluvy.
 - f) nájomca neuhradil nájomné alebo finančnú zábezpeku v lehote a spôsobom podľa článku IV tejto Zmluvy;
 - g) nájomca napriek písomnému upozorneniu upozornenie prenajímateľa a/alebo správcu trhoviska nedodržiava povinnosti podľa čl. X. VOP a/alebo čl. XI. VOP;

4. Odstúpenie od zmluvy nadobúda právne účinky okamihom doručenia písomného oznámenia o odstúpení od zmluvy prenajímateľa nájomcovi v súlade s bodom 5 tohto článku Zmluvy. Zmluva môže byť ukončená aj písomnou výpoveďou Prenajímateľa a to aj bez uvedenia dôvodu. Výpovedná lehota v tomto prípade je 7 dní a začína plynúť dňom nasledujúcim po dni doručenia výpovede druhej zmluvnej strane.
5. Prenajímateľ doručuje oznámenie o odstúpení alebo výpoveď e-mailom na adresu: vianoce@bkis.sk, osobne alebo poštou. Podľa okolností môže doručovať aj iným vhodným spôsobom. Email sa považuje za doručený dňom nasledujúcim po jeho odoslaní na adresu uvedenú nájomcom v záhlaví tejto Zmluvy.
6. Nájomca je povinný predmet nájmu riadne vypratať (uviesť predmet nájmu do stavu v čase jeho prevzatia) a odovzdať do 24 hodín od doručenia oznámenia o odstúpení zmluvy alebo po uplynutí výpovednej lehoty, v opačnom prípade tak urobí prenajímateľ na náklady nájomcu, pokiaľ sa zmluvné strany nedohodnú inak.
7. V prípade predčasného ukončenia zmluvy zo strany Prenajímateľa nemá Nájomca nárok na náhradu škody ani iné nároky vyplývajúce z predčasného ukončenia zmluvného vzťahu, pokiaľ Prenajímateľ nerozhodne inak.
8. Zmluvné strany sa dohodli, že v prípade nesplnenia si povinnosti vypratať stánok zo strany nájomcu spôsobom a v lehote podľa bodu 6. tohto článku Zmluvy, má prenajímateľ nárok na zmluvnú pokutu vo výške zábezpeky podľa čl. IV ods.4 tejto Zmluvy. Zábezpeku v plnej výške si prenajímateľ v tomto prípade započíta voči zmluvnej pokute. Tým nie je dotknutý nárok prenajímateľa domáhať sa od nájomcu náhrady nákladov na vypratanie predmetu nájmu. Nárok na náhradu škody tým nie je dotknutý.

IV.

Finančné podmienky

1. Nájomné je stanovené dohodou vo výške :
Cena za obdobie (licitovaná nájomcom)
bez DPH

Celková suma bez DPH:
Celková suma DPH:
Celková cena nájmu vrátane DPH:
2. Nájomné podľa bodu 1. tohto článku predstavuje sumu zodpovedajúcu výške nájomného ponúknutého nájomcom v obchodnej verejnej súťaži, ktoré nájomca uhradí na účet prenajímateľa

IBAN: SK08 0900 0000 0050 2800 1067,
variabilný symbol:

3. Nájomca je povinný uhradiť zálohu na nájomné podľa typu stánku na účet prenajímateľa najneskôr do 14 dní odo dňa nadobudnutia účinnosti tejto zmluvy.

Typ stánku:	Zálohová platba podľa typu stánku
VD	1000,- EUR
BP	1000,- EUR
JnPK1	2000,- EUR
JnPK2	3000,- EUR
RN	3000,- EUR
EN	2000,- EUR

4. Zvyšnú časť nájomného vrátane DPH (po započítaní zálohy podľa bodu 3. tohto článku zmluvy a finančnej zábezpeky, ktorú nájomca uhradil v zmysle podmienok obchodnej verejnej súťaže) je nájomca povinný uhradiť na účet prenajímateľa najneskôr do **16.09.2025**.
5. Okrem nájomného Nájomca poukáže na účet prenajímateľa uvedený v bode 2. tohto článku zmluvy čiastku podľa typu stánku (ďalej aj ako „**vratná zábezpeka**“) **najneskôr do 16.09.2025**. Zmluvné strany sa dohodli, že v prípade vzniku nároku prenajímateľa na zmluvnú pokutu a/alebo náhradu škody vzniknutej následkom porušenia niektorej povinnosti nájomcu špecifikovanej v tejto Zmluve a/alebo VOP, ktoré s týmto porušením povinnosti Zmluva spája, je prenajímateľ oprávnený si zábezpeku započítať na zmluvnú pokutu a/alebo náhradu škody.

Typ stánku:	Vratná zábezpeka podľa typu stánku
VD	1000,- EUR
BP	1000,- EUR
JnPK1	2000,- EUR
JnPK2	3000,- EUR
RN	3000,- EUR
EN	2000,- EUR

6. V prípade, ak bude predmet nájmu prenajímateľovi odovzdaný nájomcom v nepoškodenom stave, resp. v stave zodpovedajúcom obvyklému opotrebeniu, prenajímateľ vráti finančnú zábezpeku nájomcovi najneskôr do **15.02.2026**.

V.

Práva a povinnosti zmluvných strán

1. Nájomca je povinný užívať predmet nájmu výlučne pre účel dohodnutý touto zmluvou a v súlade s VOP.
2. Nájomca je povinný dodržiavať všetky povinnosti uložené mu touto Zmluvou, jej prílohami ako aj zákonom č. 178/1998 Z.z., VZN č.14/2013, VZN č. 15/2013 VZN, prílohou č. 6 k VZN č. 15/2013 ktorou sa vydáva Trhový poriadok pre príležitostný trh na Hlavnom námestí ((ďalej len ako „Trhový poriadok“). Trhový poriadok je prílohou č. 6 tejto Zmluvy.
3. Nájomca je povinný dodržiavať požiarne a bezpečnostné predpisy, ktoré sa vzťahujú na predmet nájmu. Nájomca je povinný v zmysle § 5 písm. a) zákona č. 314/2001 Z. z. o ochrane pred požiarimi v znení neskorších predpisov umiestniť v stánku 1 ks prenosného práškového hasiaceho prístroja o minimálnej hmotnosti 6,0 kg. **V prípade stánkov, a kde by mohlo dôjsť k požiaru tukov alebo jedlých olejov (v stánku fritéza, v panvica s olejom, gril a pod.) stánok vybaviť navyše aj prenosným hasiacim prístrojom, ktorý umožňuje hasenie triedu požiarov F (s ekvivalentným obsahom hasiva aspoň 4kg).** Hasiaci prístroj musí byť prekontrolovaný v súlade s vyhláškou MV SR č. 719/2002 Z. z.. Pokyny týkajúce sa dodržiavania požiarnych predpisov, ktoré sa nájomca zaväzuje nepretržite po celú dobu nájmu dodržiavať sú neoddeliteľnou súčasťou Všeobecných obchodných podmienok.
4. Nájomca nesmie užívať priestranstvo v okolí svojho stánku a medzi stánkami na účely odkladania tovaru, materiálu alebo parkovanie áut.
5. Nájomca je povinný predchádzať poškodeniu stánku a jeho príslušenstva (príslušenstvo bude špecifikované v protokole o odovzdaní a prevzatí stánku). **Nájomca nie je oprávnený vykonávať**

žiadne úpravy stánku (vyrezávanie otvorov do stien stánku, upevňovanie iných konštrukcií o stánok a pod.).

6. V prípade poškodenia stánku je nájomca povinný bezodkladne poškodenie ohlásiť prenajímateľovi /správcovi trhoviska, ktorý zabezpečí opravu. V prípade vzniku škody sa nájomca zaväzuje túto prenajímateľovi v plnom rozsahu uhradiť spôsobom podľa článku IV. bod 2. tejto zmluvy a to najneskôr do 10 pracovných dní od doručenia výzvy Prenajímateľa na jej úhradu. Výzva sa doručuje spôsobom podľa čl. III ods.5 tejto Zmluvy. Po márnom uplynutí lehoty určenej Prenajímateľom vo výzve, je Prenajímateľ oprávnený poškodený stánok opraviť sám/ tret'ou osobou a to na náklady nájomcu. Tým nie je dotknutý nárok prenajímateľa na náhradu škody.
7. Nájomca je povinný zabezpečiť **nepretržitý predaj** v prenajatom stánku po celú dobu nájmu počas prevádzkovej doby stanovenej nasledovne:
 - typ stánku JnPK1, JNPK2, RN, EN -od 10:00 do 22:00
 - typ stánku VD a BP od 10:00 do 20:00 s možnosťou predĺženia do 22:00Nájomca je povinný na mieste určenom prenajímateľom informovať verejnosť o dobe predaja a túto dobu dodržiavať.
8. Nájomca je povinný čo najskôr po skončení predajnej doby bezpečne uzavrieť stánok a opustiť ho najneskôr do 23.00 hodiny, pričom je povinný zabezpečiť vypnutie všetkých elektrických spotrebičov, plynových spotrebičov, príp. zariadení na tuhé palivá.
9. Nájomca je povinný v prípade potreby zásobovania motorovým vozidlom požiadať Mestskú časť Bratislava – Staré Mesto o povolenie vjazdu za účelom zásobovania. Nájomca je povinný dodržiavať dobu určenú na zabezpečenie zásobovania od 6.00 h do 9.00 h s tým, že vjazd motorových vozidiel na Hlavné námestie je povolený len na nevyhnutne potrebnú dobu (max 15 minút), bez možnosti parkovania. Nájomca sa zaväzuje využívať ako prístup na Hlavné námestie vjazd z nám. SNP cez Uršulínsku ul., Františkánsku ul. a Františkánske nám. so stálou službou zo strany Mestskej polície na začiatku pešej zóny.
10. Nájomca nie je oprávnený umiestňovať na predmet nájmu a k nemu prislúchajúce plochy žiadnu reklamu, ktorá by akýmkoľvek spôsobom
 - a) propagovala politické strany alebo iné politicky činné subjekty Taktiež je povinný zdržať sa akejkolvek činnosti vedúcej k propagácii politických strán alebo subjektov,
 - b) propagovala extrémizmus, rasizmus, neznášanlivosť, xenofóbiu, antisemitizmus a agresívny nacionalizmus,
 - c) písomným, verbálnym, grafickým, zvukovým alebo audiovizuálnym prejavom, podnecovala, rozširovala, propagovala, ospravedlňovala nenávisť voči jednotlivcom alebo skupinám osôb pre ich pohlavie, národnosť, jazyk, náboženstvo, rasu, etnickú príslušnosť, farbu pleti, pôvod, sexuálnu orientáciu, telesné postihnutie či inú obdobnú charakteristiku počas trvania zmluvného vzťahu.
11. Nájomca sa zaväzuje denne a sústavne udržiavať predmet nájmu a jeho príslušenstvo v čistote. Najmä je povinný v zmysle príslušných právnych predpisov zabezpečiť ukladanie odpadu do kontajnerov na to určených a zamedziť jeho rozptylu mimo kontajnerov. Zakazuje sa vyhadzovanie materiálov očividne nesúvisiacich s prevádzkou stánku ako napr. stavebný materiál, drevo, železo a pod. Zakazuje sa vyhadzovanie odpadu z iných prevádzok nájomcu.
12. Nájomca je povinný na predaj sortimentu používať kompostovateľné, biologicky rozložiteľné vrecká a tašky z papiera alebo z bioplastu.
13. Nájomca je povinný triediť odpady z obalov z dodaného tovaru, ktoré vznikli pri jeho prevádzke stánku/činnosti v súlade s usmernením k nakladaniu s odpadmi.
14. Nájomca je povinný využívať v predajnom stánku platobné terminály zabezpečené dodávateľom alebo prostredníctvom vlastného dodávateľa. V prípade využitia platobného terminálu sprostredkovaného cez prenajímateľa sa nájomca zaväzuje uzatvoriť samostatnú zmluvu s týmto dodávateľom. Nájomca uhradí náklady v súvislosti s používaním POS.
15. Nájomca je povinný oboznámiť svojich pracovníkov, prípadne osoby, ktoré podľa pokynov nájomcu zabezpečujú prevádzku stánku, so všetkými povinnosťami vyplývajúcimi z tejto zmluvy a jej prílohami, ktoré tvoria jej neoddeliteľnú časť a zabezpečiť ich dodržiavanie. Za ich plnenie

- zodpovedá výlučne nájomca a to aj v prípade, že k porušeniu príde zo strany zamestnancov, prípadne iných osôb, zdržujúcich sa v priestoroch stánku.
16. Nájomca je povinný zachovať vzhľad stánku, ktorý mu poskytne prenajímateľ, má zakázané ozdobovať a inak upravovať stánok z vonkajšej strany. Na vonkajšej strane stánku je nájomca povinný umiestniť cenník ponúkaného tovaru a logo výlučne na mieste určenom prenajímateľom.
 17. Nájomca je povinný zdržať sa akejkoľvek činnosti poškodzujúcej stromy vysadené na Hlavnom námestí a Františkánskom námestí, predovšetkým je prísne zakázané vylievat' k stromom alebo na iné miesta na trhu použitú vodu alebo iné tekutiny.
 18. Nájomca je povinný podpísať a dodržiavať kódex predajcu, ktorý je prílohou č. 4 tejto zmluvy.
 19. Nájomca je povinný požiadať Miestny úrad mestskej časti Bratislava – Staré Mesto, oddelenie správnych činností, Vajanského nábr. 3, 814 21 Bratislava o vydanie povolenia na predaj výrobkov a poskytovanie služieb na trhovom mieste.
 20. Zodpovednosť za škody na predmete nájmu sa riadi ustanoveniami Obchodného zákonníka.
 21. Nájomca berie na vedomie, že maximálny možný odber elektrickej energie na prenajatý stánok je: typ JnPK1 - 10kW, typ JnPK2 – 15kW, typ RN a EN – 10kW, typ VD a BP- 3kW. Prenajímateľ zabezpečuje do stánkov štandardnú 230V zásuvku. Iné riešenia je nájomca povinný dohodnúť si na vlastné náklady priamo so zabezpečovateľom elektrického pripojenia.
 22. Nájomca berie na vedomie, že predaj rozlievanej medoviny a včeloviny ako aj rozlievanie ochutnávok medoviny a včeloviny sú v predajnom stánku typu VD a BP zakázané. Predaj rozlievanej medoviny je povolený len v stánku typu RN a EN.
 23. Predaj nápojov v spotrebiteľských baleniach (PET fľaše, Tetrapak, plechovky a pod. okrem skla, ktoré je povolené v stánku typu BP) je zakázaný vo všetkých typoch predajných stánkov.
 24. Zakazuje sa akékoľvek zobrazovanie reklamy na alkoholické nápoje (branding na predajnom stánku, oblečení personálu a pod.).
 25. Nájomca je povinný mať k dispozícii po celú dobu nájmu revízne správy elektrických zariadení, ktoré bude nájomca používať počas trvania Hlavného vianočného trhu 2025 potvrdené revíznym technikom, pre účely nahliadnutia a kontroly elektrických zariadení správcom trhoviska.
 26. V stánkoch je predajca povinný používať iba priemyselne vyrobené predĺžovačky overené revíznym technikom, rozdvójky vyrobené podľa príslušných STN.
 27. Nájomca preberá v plnej miere zodpovednosť za povinnosti prenajímateľa, vyplývajúce zo zákona č. 314/2001 Z. z. o ochrane pred požiarmi v znení neskorších predpisov, vyhlášky č. 121/2002 Z. z. o požiarnej prevencii, ako aj zákona č. 124/2006 Z. z. o bezpečnosti a ochrane zdravia pri práci a o zmene a doplnení niektorých zákonov v znení neskorších predpisov.
 28. Nájomca vyhlasuje a svojím podpisom potvrdzuje, že v plnom rozsahu dodržiava a zabezpečuje dodržiavanie všetkých aplikovateľných pracovnoprávných predpisov v oblasti nelegálneho zamestnávania, a to predovšetkým zákona č. 311/2001 Z. z. Zákonník práce v znení neskorších predpisov a zákona č. 82/2005 Z. z. o nelegálnej práci a nelegálnom zamestnávani a o zmene a doplnení niektorých zákonov v znení neskorších predpisov. Nájomca týmto vyhlasuje, že si je plne vedomý všetkých povinností, ktoré pre neho z vyššie uvedených predpisov vyplývajú a zaväzuje sa ich dodržiavať počas celej doby platnosti Zmluvy. Nájomca sa zaväzuje najmä zamestnávať zamestnancov legálne a neporušovať tak zákaz nelegálneho zamestnávania upravený v Pracovnoprávných predpisoch.
 29. Nájomca sa zaväzuje po celú dobu trvania Zmluvy zaistiť dodržiavanie všetkých ostatných pracovnoprávných predpisov (predovšetkým v oblasti odmeňovania, rozvrhovania pracovného času, času neprerušeného odpočinku medzi jednotlivými zmenami, mzdového zvýhodnenia za prácu nadčas, resp. poskytnutie náhradného voľna za prácu nadčas a pod.), a to voči všetkým osobám, ktoré sa na plnení zákazky podieľajú (tzn. aj voči prípadným subdodávateľom). Nájomca je povinný zaistiť, aby všetky osoby, ktoré sa na plnení zákazky podieľajú (a to bez ohľadu na to, či budú v postavení subdodávateľa alebo priamo zamestnanci Nájomcu), boli riadne evidované v Sociálnej poisťovni a zamestnávateľ za ne odvádzal zdravotné poistenie a v prípade príslušníkov iných krajín majú títo príslušné povolenia na pobyt a k výkonu práce.

30. Prenajíateľ je oprávnený kontrolovať plnenie všetkých povinností uložených nájomcovi touto Zmluvou a jej prílohami. O porušení povinností vymedzených v tomto článku bude nájomca (resp. prevádzkovateľ) stánku oboznámený.

Ďalšie ustanovenia týkajúce sa stánkov typu JnPK1 , JNPK2 a RN a EN

31. Nájomca je povinný umiestniť v stánku umývadlo na tečúcu vodu s ohrievačom vody a zbernou nádobou na splašky. Prívod vody ako aj umývadlá do stánku zabezpečí Prenajíateľ.
32. Predajcovia rozlievaných nápojov sú povinní označiť vo svojom stánku miesto na vrátenie vratných pohárov. Organizátor dodá tabuľu na označenie takéhoto miesta v rámci predajného pultu v stánku.
33. Nájomca je povinný dodržiavať počas trvania Hlavného vianočného trhu zákaz predaja liehu, destilátov a spotrebiteľsky balených alkoholických nápojov a zákaz rozlievania akýchkoľvek alkoholických nápojov s výnimkou uvedeného v čl. II bod 2 tejto zmluvy. Liehoviny a destiláty môžu byť predávané výlučne zmiešané s nealkoholickými nápojmi. Nájomca zároveň berie na vedomie, že liehoviny a destiláty nemôžu byť v stánku vystavené ani vizuálne propagované.
34. Nájomca je povinný zabezpečiť a používať pri predaji výlučne jednorazový kompostovateľný, biologicky rozložiteľný riad (tácky, taniere, príbory, slamky a pod.) v zmysle normy EN:13432. Nájomca má povinnosť preukázať sa certifikátom vydaným autorizovanou skúšobňou v zmysle predmetnej normy.
35. Nájomca je povinný triediť odpad – obaly zo surovín, polotovarov a biologicky rozložiteľný kuchynský odpad, použité jedlé tuky a oleje.
36. Nájomca je povinný zabezpečiť oddelené zhromažďovanie odpadového oleja a tukov a biologicky rozložiteľného odpadu (zvyšok nepredaných, nespotrebovaných potravín) vznikajúcich pri prevádzkovaní stánku na prípravu a predaj jedla určeného na priamu konzumáciu formou zberných nádob. Nájomca je povinný uzatvoriť zmluvu s oprávnenou osobou a znášať náklady na zber a prepravu týchto odpadov na účely zhodnotenia alebo zneškodnenia, ktorú musí preukázať najneskôr ku dňu otvorenia stánku. Zakazuje sa vylievanie olejov a tukov do kanalizácie alebo na iné miesto než je určené. V prvý deň doby nájmu je nájomca povinný preukázať správcovi trhoviska, že disponuje zbernou nádobou.
37. Nájomca je povinný zabezpečiť ako predajcu v stánku osobu s odbornou spôsobilosťou – vyučený kuchár v prevádzke počas trvania Hlavného vianočného trhu 2025.
38. Nájomca je povinný zachovávať mlčanlivosť o všetkých dôverných informáciách, ktoré mu boli poskytnuté Prenajíateľom a/alebo ku ktorým má nájomca prístup v súvislosti s touto Zmluvou. Nájomca nepoužije žiadne z dôverných informácií na iné účely, ako sú uvedené v Zmluve. Nájomca nevynesie žiadne dôverné informácie ani neprenesie alebo neskopíruje žiadne dôverné informácie, okrem tých situácií, kedy to Prenajíateľ vopred písomne schváli.

Ponuka výhodného produktu (týka sa stánkov JnPK1 a JnPK2)

39. Nájomca sa zaväzuje počas celej doby trvania Hlavného vianočného trhu 2025 ponúkať vo svojom predajnom sortimente gastronomický produkt alebo menu v podobe kombinácie produktov (ďalej len „**výhodný produkt**“) za cenu, ktorú navrhol v rámci svojej ponuky predloženej do obchodnej verejnej súťaže a ktorá bola akceptovaná prenajíateľom ako vyhlasovateľom súťaže (ďalej len „**zvýhodnená cena**“).

Výhodný produkt:

40. Zmluvné strany vyhlasujú, že zavedenie výhodného produktu za zvýhodnenú garantovanú cenu sleduje verejný záujem a spoločensky prospešný cieľ zabezpečiť cenovo dostupný gastronomický

produkt širokej verejnosti počas podujatia, a tým prispieť k inkluzívnosti, solidarite a pozitívnemu vnímaniu Hlavného vianočného trhu.

41. Nájomca je povinný:
 - a) mať výhodný produkt počas celej prevádzkovej doby v ponuke,
 - b) zabezpečiť, aby bol výhodný produkt zreteľne označený a jeho zvýhodnená cena viditeľne uvedená na cenníku umiestnenom na mieste určenom prenajímateľom; označenie sa uskutoční v spolupráci s prenajímateľom, ktorý môže poskytnúť grafický návrh, fyzický materiál alebo pokyny pre jednotné vizuálne označenie výhodného produktu.
 - c) ponúkať výhodný produkt výhradne za garantovanú cenu bez akýchkoľvek podmienok alebo obmedzení.
42. Prenajímateľ sa zaväzuje podporiť výhodný produkt aj z hľadiska propagácie a informovania verejnosti. Za týmto účelom zabezpečí označenie výhodného produktu na úrovni vizuálnej identity podujatia, ako aj jeho zverejnenie v marketingových výstupoch spojených s Hlavným vianočným trhom 2025 (napr. webová stránka, mapka stánkov, sprievodné grafické prvky, tlačové výstupy alebo sociálne siete). Prenajímateľ má právo rozhodnúť o konkrétnej forme, rozsahu a načasovaní tejto podpory podľa komunikačnej stratégie.

VI.

Zmluvné pokuty

1. V prípade nesplnenia niektorej z povinností nájomcu uvedených v článku V. tejto zmluvy a/alebo povinností uvedených v čl. VI., VII, VIII, IX,X,XI VOP, a/alebo povinností uložených nájomcovi v Prílohách k tejto Zmluve je Prenajímateľ oprávnený uplatniť si voči nájomcovi zmluvnú pokutu až do výšky 500,-€ za každé jednotlivé porušenie povinnosti. Výška pokuty bude závisieť od závažnosti porušenej povinnosti. Zmluvnú pokutu je možné ukladať aj opakovane.
2. Prenajímateľ uloží zmluvnú pokutu najmä, ale nie výlučne:
 - a) ak je nájomca v omeškaní s otvorením, alebo zatvorením stánku počas trvania trhov;
 - b) ak nájomca nedodržia otváracie hodiny, prípadne zatvorí stánok bez predchádzajúcej dohody s organizátorom;
 - c) v prípade vjazdu motorovým vozidlom na miesto konania trhu bez povolenia MČ- Staré Mesto alebo mimo dohodnutých hodín zásobovania,
 - d) ak nájomca ponúka iný než povolený sortiment,
 - e) ak nájomca predáva alkoholické nápoje mladistvým, alebo pre prípad predaja liehovín a destilátov nezmiešaných s nealkoholickým nápojom alebo iný sortiment, ktorého predaj je zakázaný v súlade s čl. III ods.3 písm. c tejto Zmluvy,
 - f) ak nájomca poruší niektorú z povinností, uvedených v čl. V, bod 41. tejto zmluvy.
3. Každá zmluvná pokuta je splatná do pätnástich (15) dní odo dňa jej uplatnenia u nájomcu a Prenajímateľ je oprávnený započítať ju s existujúcim/budúcim záväzkom voči Nájomcovi, a to aj z iného existujúceho/budúceho zmluvného vzťahu. Zaplatenie zmluvnej pokuty nemá vplyv na nárok Prenajímateľa na náhradu škody, ktorá mu vznikla porušením zmluvnej povinnosti zo strany Poskytovateľa zabezpečenej zmluvnou pokutou. Zaplatenie zmluvnej pokuty a/alebo náhrady škody nezbavuje Nájomcu povinnosti zabezpečenej zmluvnou pokutou. Sankcie za porušenie povinností budú predmetom samostatnej penalizačnej faktúry.
4. Zmluvné strany vyhlasujú, že zmluvné pokuty dohodnuté v Zmluve považujú za primerané.

VII.

Odovzdanie a prevzatie predmetu nájmu

1. Prenajímateľ odovzdá nájomcovi predmet nájmu v stave spôsobilom na jeho užívanie v termíne najneskôr dňa **26.11.2025** v čase do 18.00 h podľa pokynov správcu trhoviska.

2. O priebehu odovzdania sa spíše protokol o prevzatí predmetu nájmu, ako doklad o jeho technickom stave, ktorý podpíšu obidve zmluvné strany. Zo strany prenajímateľa zodpovedá za úplnosť Protokolu a odovzdanie predmetu nájmu poverený zamestnanec BKIS. Zo strany nájomcu zodpovedá za prevzatie nájomca alebo osoba ním písomne splnomocnená/poverená na tento účel.
3. Po skončení nájmu je nájomca alebo osoba ním písomne splnomocnená/poverená na tento účel (nie predajca!), povinná odovzdať predmet nájmu prenajímateľovi /správcovi trhoviska v pôvodnom stave.
4. Nájom stánku končí **6.1.2026**. Vypratanie stánku od mobiliáru je možné od **7.1.2026**, prípadne podľa pokynov a písomnej dohode prenajímateľa/správcu trhov môže dôjsť k vyprataniu aj v inom dátume.
5. O odovzdaní a prevzatí bude taktiež spísaný protokol potvrdený nájomcom, v ktorom bude popísaný stav predmetu nájmu a všetky prípadné zmeny na predmete nájmu spôsobené jeho užívaním.
6. Nájomca berie na vedomie, že v prípade neodovzdania stánku v termíne a spôsobom podľa tohto článku tejto Zmluvy, Bude prenajímateľ postupovať v súlade s bodom 8 článku III tejto Zmluvy.
7. Protokol podľa bodu 2. tohto článku bude slúžiť ako podklad pre prípad preukázania poškodenia predmetu nájmu, aby bolo možné posúdiť prípadné zadržanie zábezpeky do doby odstránenia škody.
8. Prenajímateľ odovzdá nájomcovi usmernenie k nakladaniu s odpadom, ktorý vznikne jeho činnosťou.

VIII.

Záverečné ustanovenia

1. Zmluvné strany vyhlasujú, že si zmluvu a všetky jej prílohy prečítali, porozumeli jej obsahu v celom rozsahu, s jej ustanoveniami súhlasia, vyhlasujú, že zmluva bola uzavretá slobodne a vážne, nie v tiesni za nápadne nevýhodných podmienok, čo potvrdzujú vlastnoručnými podpismi.
2. Všetky zmeny a dodatky k tejto zmluve sú platné v písomnej forme, podpísané oboma zmluvnými stranami.
3. Nájomca, ako dotknutá osoba berie na vedomie, že prenajímateľ ako prevádzkovateľ spracúva osobné údaje na základe predzmluvných a zmluvných vzťahov v spojitosti s osobitnými predpismi (zákon č. 138/1991 Zb. o majetku obcí v znení neskorších predpisov, zákon č. 40/1964 Zb. Občiansky zákonník v znení neskorších predpisov, zákon č. 160/2015 Z. z. Civilný sporový poriadok v znení neskorších predpisov, zákon č. 301/2005 Z. z. Trestný poriadok v znení neskorších predpisov, zákon č. 162/2015 Z. z. Správny súdny poriadok v znení neskorších predpisov, zákon č. 431/2002 Z. z. o účtovníctve v znení neskorších predpisov, zákon č. 222/2004 Z. z. o dani z pridanej hodnoty v znení neskorších predpisov, zákon č. 563/2009 Z. z. o správe daní (daňový poriadok) v znení neskorších predpisov, zákon č. 283/2002 Z. z. o cestovných náhradách v znení neskorších predpisov, zákon č. 152/1994 Z. z. o sociálnom fonde a o zmene a doplnení zákona č. 286/1992 Zb. o daniach z príjmov v znení neskorších predpisov, zákon č. 552/2003 Z. z. o výkone práce vo verejnom záujme v znení neskorších predpisov, zákon č. 311/2001 Z. z. Zákoník práce v znení neskorších predpisov, zákon č. 513/1991 Zb. Obchodný zákonník v znení neskorších predpisov, zákon č. 211/2000 Z. z. o slobodnom prístupe k informáciám a o zmene a doplnení niektorých zákonov (zákon o slobode informácií) v znení neskorších predpisov) za účelom nájmu stánku, spracovania účtovných dokladov a taktiež prípadného vybavovania súdnych sporov. Spracúvanie sa vykonáva v súlade s nariadením č. 2016/679 o ochrane fyzických osôb pri spracúvaní osobných údajov a o voľnom pohybe takýchto údajov a zákonom č. 18/2018 Z. z. o ochrane osobných údajov a o zmene a doplnení niektorých zákonov. Osobné údaje sa poskytujú len v prípade plnenia povinností v zákonom stanovených prípadoch orgánom verejnej moci (najmä orgánom činným v trestnom konaní, súdnym exekútorom a pod.), osobné údaje sú poskytované sprostredkovateľom v rámci zmluvných vzťahov. Osobné údaje sa uchovávať po dobu stanovenú v registratúrnom pláne

prevádzkovateľa vedenom podľa osobitného zákona. Dotknutá osoba si môže uplatniť právo na prístup k osobným údajom, právo na opravu a vymazanie osobných údajov, právo na obmedzenie spracúvania, právo na prenosnosť, právo podať sťažnosť úradu na ochranu osobných údajov. Bližšie informácie týkajúce sa spracúvania a ochrany osobných údajov sú uvedené na stránke <https://www.bkis.sk/informacie-o-spracuvani-osobnych-udajov/> Poskytnutie osobných údajov je zmluvnou požiadavkou. Neposkytnutie osobných údajov má za následok nemožnosť uzatvorenia zmluvy (fyzické osoby).

4. Táto zmluva sa vyhotovuje v dvoch rovnopisoch, 1 pre prenajímateľa a 1 pre nájomcu.
5. Táto zmluva nadobúda platnosť dňom podpísania obidvoma zmluvnými stranami a účinnosť dňom nasledujúcim po dni jej zverejnenia v Centrálnom registri zmlúv podľa ust. § 47a ods. 1 Občianskeho zákonníka v spojení s ust. § 5a zákona č. 211/2000 Z.z. o slobodnom prístupe k informáciám a o zmene a doplnení niektorých zákonov v znení neskorších predpisov.

Prílohy:

Príloha č.1 Situačný plán rozmiestnenia stánkov na Hlavnom námestí

V Bratislave, dňa

Prenajímateľ:
Bratislavské kultúrne a informačné stredisko

Mgr. Katarína Hulíková

Riaditeľka

Nájomca:

Štatutárny orgán

Príloha č. 1: Situačný plán rozmiestnenia stánkov

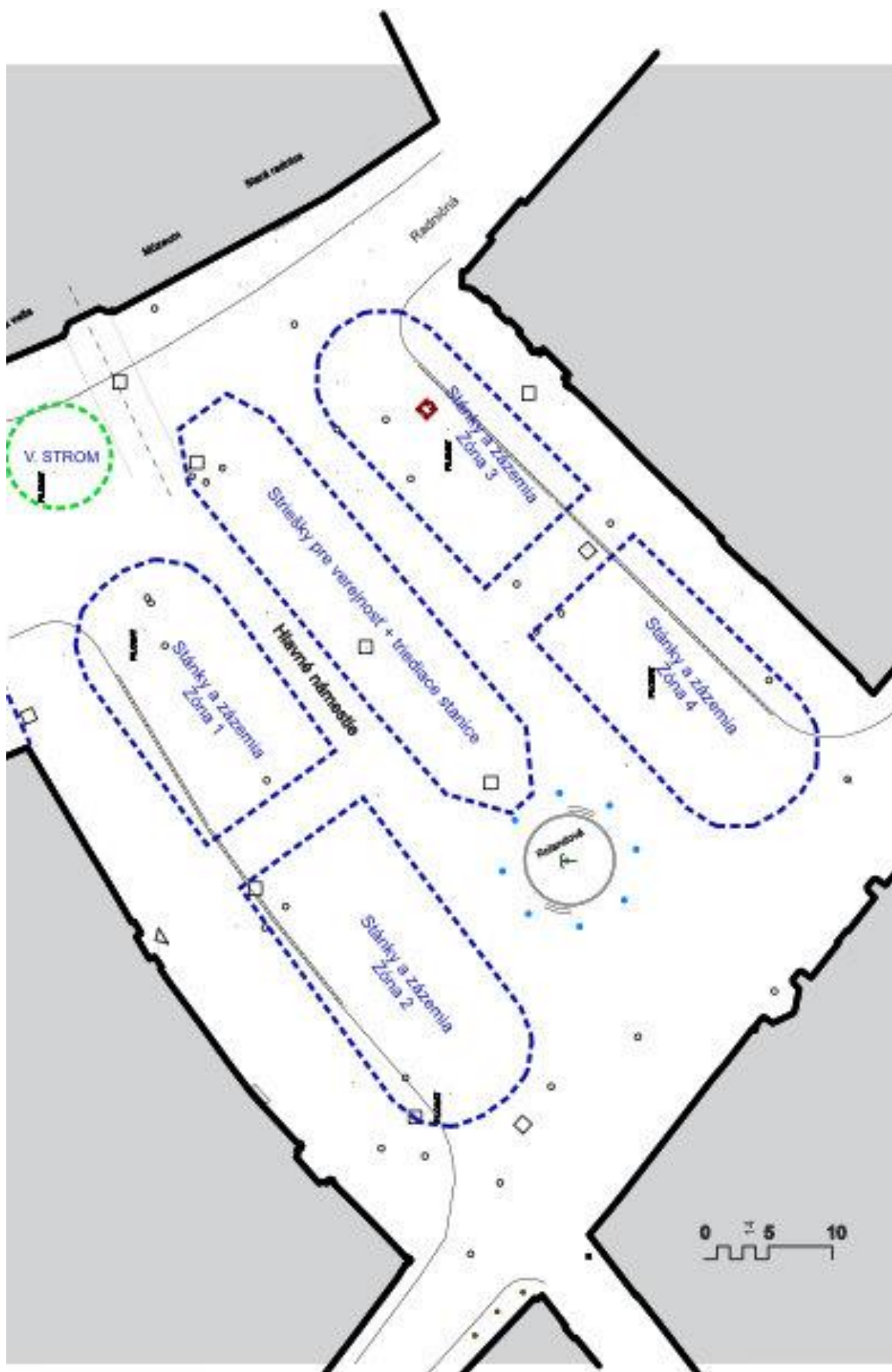

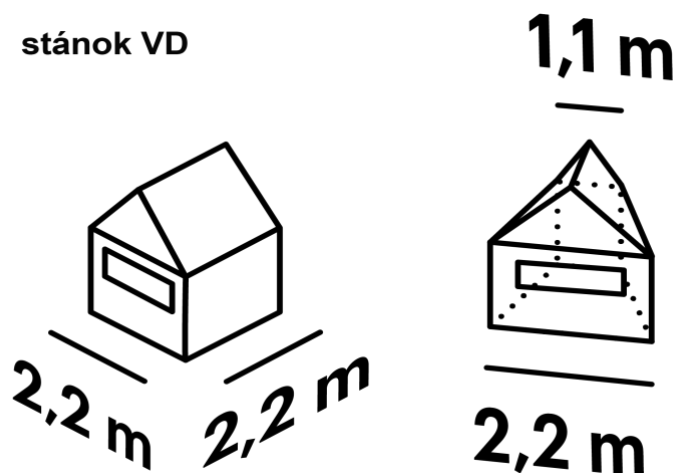
Príloha podmienok č.2: Špecifikácia jednotlivých typov predajných stánkov**Špecifikácia jednotlivých typov predajných stánkov****1. stánok typ "VD" pre sortiment vianočné darčeky / nie balené potraviny /**

- 1ks štandardný stánkový modul šírka 2,2 x hĺbka 2,2m alebo šírka 1-2,2 x hĺbka 2,2m
- predpokladaný maximálny možný odber elektrickej energie 3kW/230V

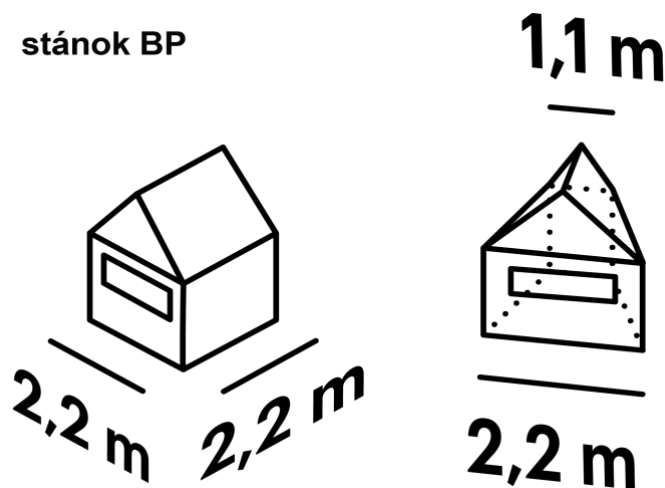
2. stánok typ "BP" pre sortiment balené potraviny a vianočné darčeky

- 1ks štandardný stánkový modul šírka 2,2 x hĺbka 2,2m alebo šírka 1-2,2 x hĺbka 2,2m
- predpokladaný maximálny možný odber elektrickej energie 3kW/230V

3. stánok typ "JnPK1" pre prípravu a predaj jedla určeného na priamu konzumáciu, **BEZ** predaja akýchkoľvek nápojov

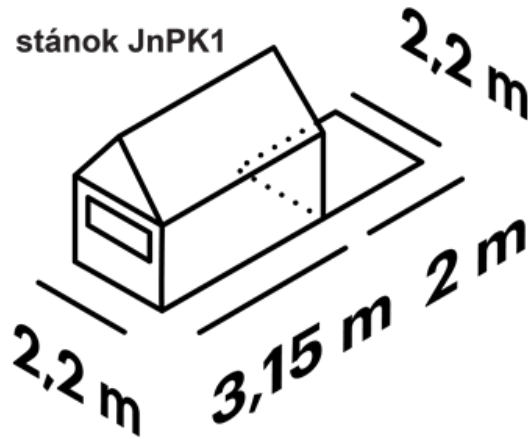

- 1ks štandardný stánkový modul šírka 2,2 x hĺbka 3,15m
- 1ks nezastavaná plocha na prístavbu 2,2 x 2m (Všetky prístavby musia byť schválené zodpovedným zamestnancom prenajímateľa a je možné ich realizovať len v prípade priestorových a technických možností).
- predpokladaný maximálny možný odber elektrickej energie 10kW/400V
- Rozmery stánku a zázemia uvedené na obrázku sú orientačné. Presné rozmery sú predmetom ďalšej dohody oboch strán, podľa priestorových možností a umiestnenia konkrétneho stánku vybraného úspešným navrhovateľom.

4. stánok typ "JnPK2" pre prípravu a predaj jedla určeného na priamu konzumáciu, **BEZ** predaja akýchkoľvek nápojov

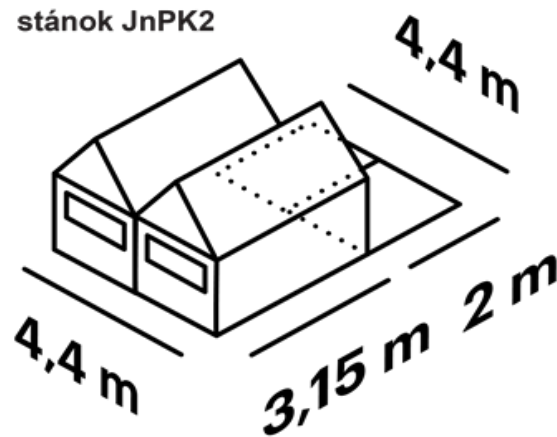

- 2ks štandardný stánkový modul šírka 2,2 x hĺbka 3,15m / vzájomne spojené
- 2ks nezastavaná plocha na prístavbu 2,2 x 2m (Všetky prístavby musia byť schválené zodpovedným zamestnancom prenajímateľa a je možné ich realizovať len v prípade priestorových a technických možností).
- predpokladaný maximálny možný odber elektrickej energie 15kW/400V
- Rozmery stánku a zázemia uvedené na obrázku sú orientačné. Presné rozmery sú predmetom ďalšej dohody oboch strán, podľa priestorových možností a umiestnenia konkrétneho stánku vybraného úspešným navrhovateľom.

5. **stánok typ "RN"** pre predaj rozlievaných nápojov s nízkym obsahom alkoholu, teplých nápojov a nápojov bez alkoholu

stánok RN

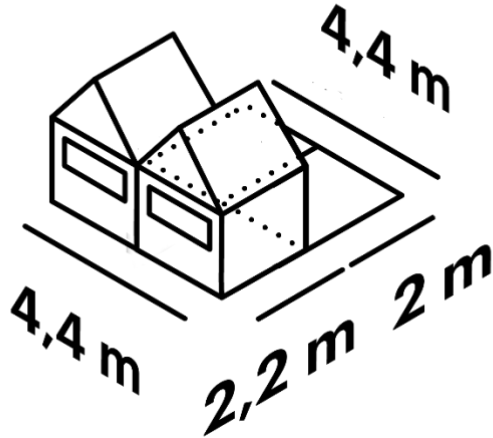

- 2ks štandardný stánkový modul šírka 2,2 x hĺbka 2,2m / vzájomne spojené
- 2ks nezastavaná plocha na prístavbu 2,2 x 2m (Všetky prístavby musia byť schválené zodpovedným zamestnancom prenajímateľa a je možné ich realizovať len v prípade priestorových a technických možností).
- predpokladaný maximálny možný odber elektrickej energie 10kW/400V
- Rozmery stánku a zázemia uvedené na obrázku sú orientačné. Presné rozmery sú predmetom ďalšej dohody oboch strán, podľa priestorových možností a umiestnenia konkrétneho stánku vybraného úspešným navrhovateľom.

6. **stánok typ "EN"** pre predaj extra nápojov: rozlievaných nápojov káva, čaj, horúca čokoláda, čapované pivo, rozlievaná medovina a IBA ovocné vína

stánok EN

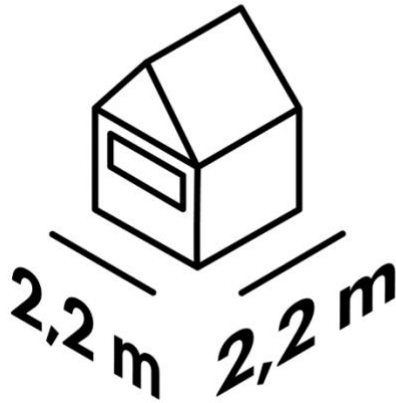

- a) 1ks štandardný stánkový modul šírka 2,2 x hĺbka 2,2m
- b) predpokladaný maximálny možný odber elektrickej energie 10kW/400V

7. **Povinné otváracie hodiny:**

- a) stánok typ "VD" a "BP" a "EN" denne od 10:00 h do 20:00 h (voliteľne do 22:00)
- b) stánok typ "JnPK1", "JnPK2", "RN" denne od 10:00 h do 22:00 h

Príloha podmienok č.3: Časový harmonogram**Časový harmonogram**

Lehota na podávanie súťažných návrhov	8.6.2025
Oznámenie výsledkov obchodnej verejnej súťaže	7.7.2025
Podpis zmluvy medzi vyhlasovateľom a úspešnými účastníkmi súťaže	do 18.7.2025
Úhrada zálohovej platby	Do 14 kalendárnych dní od podpisu zmluvy
Úhrada nájomného (po odpočítaní/započítaní zálohovej platby zábezpeky)	do 16.9.2025
Úhrada zmluvnej vratnej zábezpeky na krytie škôd	do 16.9.2025
Otvorenie prevádzky	27.11.2025
Ukončenie prevádzky	6.1.2026
Vrátenie vratnej zábezpeky	do 15.2.2026